

INSTRUKCJA UŻYTKOWNIKA

ZAWÓR ZAPOROWY

Fig. 215, 216, 201

Edycja: 2/2011
Data: 22.04.2011

SPIS TREŚCI

1. Opis produktu
2. Wymagania od personelu obsługującego
3. Transport i przechowywanie
4. Funkcja
5. Zastosowanie
6. Instalacja
7. Obsługa
8. Konserwacja i naprawy
9. Przyczyny zakłóceń eksploatacyjnych i ich usuwanie
10. Wyłączenie z eksploatacji
11. Warunki gwarancji



1. OPIS PRODUKTU



Zawory grzybkowe wykonywane są w różnych wariantach, spełniają rolę zaworów zaporowych, dławiących i zaporowo-zwrotnych. Zawory zaporowe służą wyłącznie do zamykania i otwierania przepływu, zawory dławiące służą do regulacji przepływu, zaś zawory zaporowo-zwrotne spełniają funkcję zaworów zwrotnych zabezpieczając instalację przed przepływem wstecznym czynnika i posiadają dodatkową możliwość zamknięcia przepływu. Zawory zaporowo-zwrotne różnią się zewnętrznymi od zaworów zaporowych tym, że posiadają walcowe gładkie podtoczenie położone poza gwintem nakrętki mocującej kółko na trzpieniu.

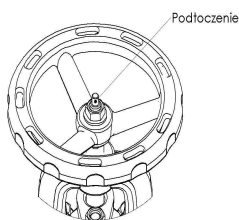

Zawór zaporowo-zwrotny

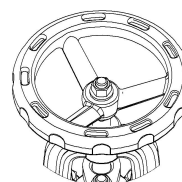

Zawór zaporowy

Zawory zaporowe posiadają trwałe oznaczenie zgodne z wymaganiami normy PN-EN19. Oznakowanie ułatwia identyfikację techniczną i zawiera:

- średnicę nominalną DN (mm),
- ciśnienie nominalne PN (bar),
- oznaczenie materiału z którego wykonany jest kadłub i pokrywa,
- strzałkę oznaczającą kierunek przepływu medium,
- znak producenta wyrobu,
- numer wytopu,
- znak CE, dla zaworów podlegających dyrektywie 97/23/EC. Symbol CE dopiero od DN32

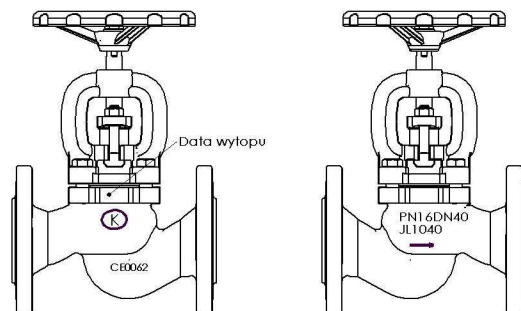

2. WYMAGANIA OD PERSONELU OBSŁUGUJĄCEGO

Personel skierowany do prac montażowych, konserwacyjnych i eksploatacyjnych powinien posiadać kwalifikacje do wykonywania tych prac.

W przypadku zastosowania napędów mechanicznych na zaworze należy przestrzegać Instrukcji eksploatacji napędów. Jeżeli podczas pracy zaworów gorące części zaworu, np. pokrętło, części kadłuba lub pokrywy mogą spowodować oparzenie, to użytkownik jest zobowiązany do zabezpieczenia ich przed dotknięciem.

3. TRANSPORT I PRZECHOWYWANIE

Transport i przechowywanie powinien odbywać się w temperaturze -20°C do 65°C , a zawory należy zabezpieczyć przed działaniem sił zewnętrznych i zniszczeniem powłoki malarskiej. Powłoka malarska ma na celu ochronę zaworów przed korozją podczas transportu i składowania. Zawory należy przechowywać w pomieszczeniach wolnych od zanieczyszczeń i zabezpieczonych przed wpływami atmosferycznymi. W pomieszczeniach wilgotnych należy stosować środek wysuszający lub ogrzewanie aby zapobiec tworzeniu się skroplin. Zawory należy transportować w taki sposób by nie uszkodzić kółka ręcznego oraz trzpienia zaworu.

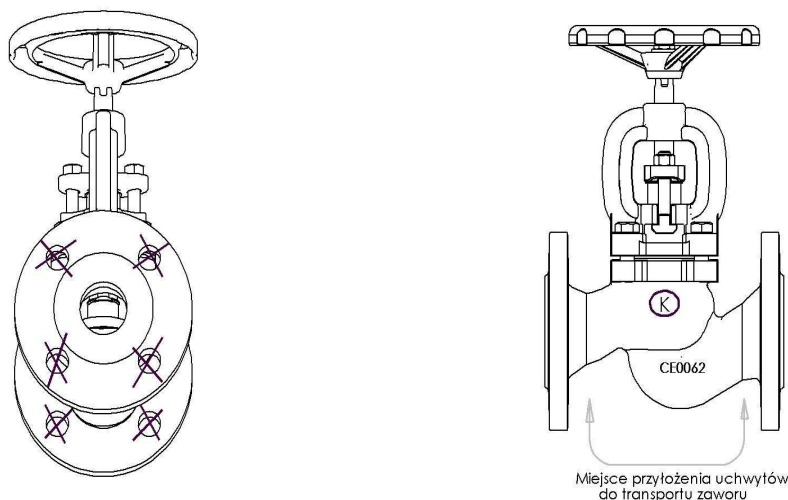

Niedopuszczalne jest mocowanie urządzeń dźwigowych za otwory przyłączeniowe.

4. FUNKCJA

Wykonania zaworów z grzybem zaporowym służą do odcinania przepływającego czynnika, wykonania z grzybem dławiącym pozwalają na regulację przepływu, zaś zaporowo-zwrotne pozwala na pracę zaworu jako zawór zwrotny i jednocześnie umożliwia w dowolnej chwili jego zamknięcie.

Zakres zastosowania podano w karcie katalogowej. Czynniki robocze powoduje nakaz lub zakaz stosowania określonych materiałów. Zawory zaprojektowano dla normalnych warunków użytkowania. W przypadku warunków pracy przekraczających te wymagania, jak np. w przypadku czynników agresywnych czy ściernych użytkownik powinien zwrócić się przed złożeniem zamówienia zapytaniem do producenta.

Przy doborze armatury do konkretnego czynnika pomocny może być „Wykaz odporności chemicznej” zamieszczony na stronie internetowej producenta obok kart katalogowych.

Ciśnienie robocze należy dostosować do maksymalnej temperatury czynnika, zgodnie z poniższą tabelą.

Wg EN 1092-2		Temperatura [° C]					
Materiał	PN	-10 do 120	150	200	250	300	350
EN-GJL250	16	16 bar	14,4 bar	12,8 bar	11,2 bar	9,6 bar	-----
EN-GJS400-18 LT	16	16 bar	15,5 bar	14,7 bar	13,9 bar	12,8 bar	11,2 bar
EN-GJS400-18 LT	25	25 bar	24,3 bar	23 bar	21,8 bar	20 bar	17,5 bar

Wg EN 1092-1		Temperatura [° C]									
Materiał	PN	-60 < do <-10	-10 do 120	100	150	200	250	300	350	400	450
GP240GH	40	30 bar	40 bar	37,3 bar	34,7 bar	30,2 bar	28,4 bar	25,8 bar	24 bar	23,1 bar	22,2 bar

Za prawidłowy dobór armatury do warunków pracy odpowiedzialność ponosi projektant instalacji.

5. ZASTOSOWANIE

- instalacje wody gorącej, zimnej, chłodzącej
- instalacje pary wodnej
- technologie przemysłowe, energetyka, ciepłownictwo

6. INSTALACJA

Przy montażu zaworów należy przestrzegać następujących zasad:

- przed montażem należy ocenić czy zawory nie zostały uszkodzone w czasie transportu lub przechowywania,
- należy upewnić się, że zastosowane zawory są właściwe dla eksploatacyjnych parametrów i mediów w danej instalacji,
- zdjąć zaślepkę jeżeli zawory są w nie wyposażone,

zaśleпка



- przy pracach spawalniczych należy zabezpieczyć zawory przed odpryskami, a użyte tworzywa przed nadmierną temperaturą,
- przewody parowe należy poprowadzić w taki sposób by zapobiec gromadzeniu się wody; aby zapobiec udarom wodnym należy zastosować separator skroplin,



rurociągu do którego montuje się zawory należy tak ułożyć i zamontować, by kadłub zaworu nie przenosił momentów gnących oraz nie był rozciągany
połączenia śrubowe na rurociągu nie mogą wprowadzać dodatkowych naprężeń wytrzymałościowych wynikających z nadmiernego ich dokręcenia, a rodzaj materiałów części złącznych musi być dostosowany do parametrów roboczych instalacji,

- podczas malowania rurociągu należy chronić trzpień zaworu,
- zawory zaporowe mogą być montowane w dowolnym położeniu, zalecane położenie zaworu kółkiem do góry,
- zawory zaporowo-zwrotne (wersja ze sprężyną) mogą być montowane w dowolnym położeniu, natomiast zawory zaporowo-zwrotne (wersja bez sprężyny) mogą być montowane tylko na rurociągach poziomych kółkiem do góry



należy zwracać uwagę na kierunek przepływu czynnika, zaznaczony strzałką na kadłubie, przy czym kierunek przepływu ustalony jest w zaworach Fig.201 pod grzyb, zaś w zaworach Fig.215 i Fig.216 według poniższych zasad:

	Zawór zaporowy	Zawór zaporowo-zwrotny i zawór dławiaczy	Zawór zaporowy
	PN6 – PN25	PN6 – PN40	PN40
Pod grzyb	DN15 – DN150	DN15 – DN300	DN15 – DN100
Nad grzyb	DN200 – DN300	-	DN125 – DN200

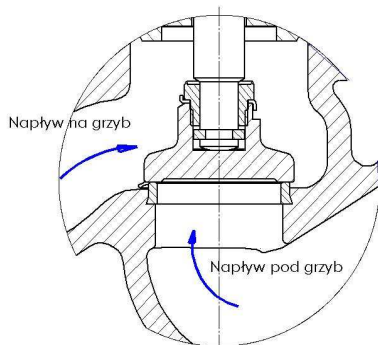

- przed uruchomieniem instalacji, a w szczególności po przeprowadzonych naprawach należy przepłukać system przewodów przy całkowicie otwartym zaworze, aby usunąć szkodliwe dla powierzchni uszczelniających ciała stałe lub odpryski ze spawania,
- zamontowanie filtra przed zaworem zwiększa pewność jego poprawnego funkcjonowania.

7. OBSŁUGA

Podczas obsługi należy przestrzegać następujących zasad:

- proces uruchomienia – włączenia do ruchu należy prowadzić w sposób eliminujący występowanie nagłych zmian temperatury i ciśnienia,
- zawór jest zamykany poprzez obrót w prawo, patrząc z góry na kółko (zgodnie z kierunkiem zaznaczonym na kółku),

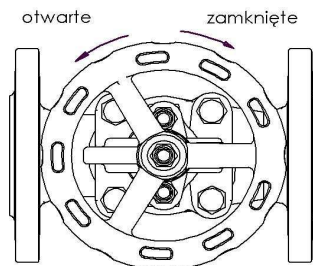

- otwarcie następuje przy obrocie w lewo,



użycie dodatkowej dźwigni przy obrocie kółka jest zabronione,

- działanie zamontowanych zaworów można sprawdzić poprzez wielokrotne otwieranie i zamykanie,
- jeżeli wystąpią nieszczelności na trzpieniu zaworu to w zaworach Fig.215, 216 (PN6 – PN25) należy dokręcić z umiarkowaną siłą aż do ustąpienia wycieku dwie nakrętki na śrubach młoteczkowych dociskających szczeliwo przez dławik, w zaworach zaporowo zwrotnych Fig.215, Fig.216 (PN40) podobne nakrętki na śrubach oczkowych, zaś w zaworach Fig.201 i zaporowych Fig.215 (PN40) docisk szczeliwa uzyskuje się przez dokręcenie nakrętki współpracującej z gwintem pokrywy, nakrętka dociska szczeliwo dławikiem,

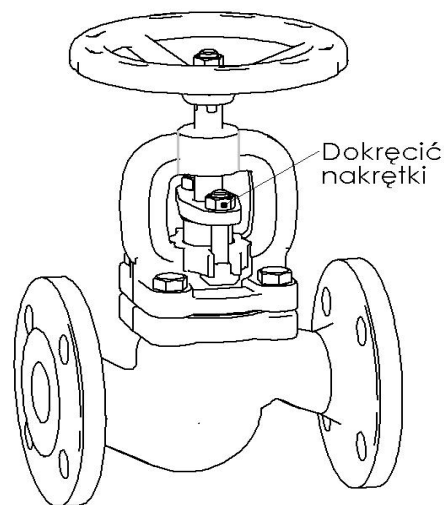

- przy konieczności uzupełnienia szczeliwa, czynność tą należy dokonywać przy braku nadciśnienia w zaworze, przy maksymalnie otwartym zaworze, wówczas to bowiem następuje całkowite odcięcie przestrzeni wewnętrznej zaworu: w zaworach zaporowych przez profilowane zakończenie grzyba we współpracy z pokrywą, a w zaworach zaporowo-zwrotnym z dolną powierzchnią pokrywy współpracuje kołnierzowe ścięcie trzpienia,
- dla uzupełnienia szczeliwa należy w zaworach Fig.215 i 216 (PN6 – PN25) wykręcić nakrętki na śrubach młoteczkowych, przesunąć dławik w stronę kółka i uzupełnić komorę dławiacą pod tak uniesionym dławikiem otwartym krążkiem szczeliwa, a następnie zacisnąć ponownie pakiet szczeliwa, w zaworach zaporowo-zwrotnych Fig.215 , Fig.216 (PN40) czynności są podobne lecz użyte śruby są śrubami oczkowymi odchylanymi na osi obrotu, w zaworach Fig.201 i zaporowych Fig.215 uzupełnia się szczeliwo po wykręceniu nakrętki.

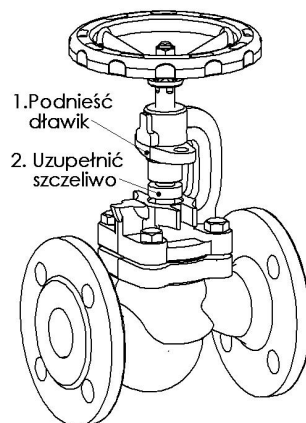

dla zapewnienia bezpiecznej eksploatacji każdy zawór, a szczególnie ten który jest rzadko uruchamiany powinien być regularnie kontrolowany. Częstotliwość kontroli powinien ustalić użytkownik, jednak nie rzadziej niż raz w miesiącu.

8. KONSERWACJA i NAPRAWA

Wszelkie czynności konserwacyjne i naprawcze powinny być wykonywane przez uprawniony personel i przy stosowaniu odpowiednich narzędzi i oryginalnych części zamiennych. Przed wymontowaniem kompletnego zaworu z rurociągu lub przed czynnościami konserwacyjnymi należy wyłączyć z eksploatacji dany odcinek rurociągu. Przy pracach konserwacyjnych i naprawczych należy:

- obniżyć ciśnienie do zera a temperaturę zaworu do temperatury otoczenia,
- stosować ochrony osobiste stosownie do występującego zagrożenia,
- po demontażu zaworu konieczna jest wymiana uszczelnienia, którym zawór połączony jest z rurociągiem,



należy zachować ostrożność przy dotykaniu uszczelki znajdującej się pomiędzy kadłubem i pokrywą zaworu. Znajdujący się wewnątrz niej pasek ze stali nierdzewnej może spowodować skałeczenie,

Uszczelka



- każdorazowo po zdjęciu pokrywy zaworu należy oczyścić powierzchnie pod uszczelkę i zastosować nową uszczelkę tego samego rodzaju co poprzednio założona,
- dokręcanie złącz śrubowych pokryw należy dokonywać w stanie otwartym zaworu,
- śruby należy dokręcać równomiernie i na krzyż kluczem dynamometrycznym,

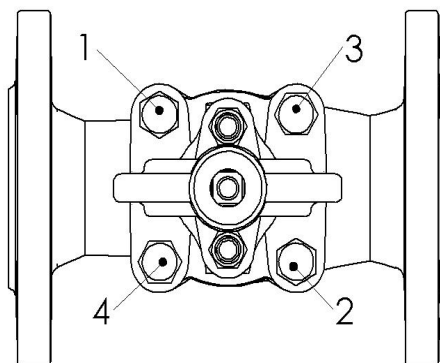

- momenty dociągające śrub

Śruba	Moment
M8	15-20 Nm
M10	35 -40 Nm

M12	65 – 70 Nm
M16	140 -150 Nm

- przy ponownym montażu zaworów konieczne jest sprawdzenie funkcji zaworu oraz szczelność wszystkich połączeń przed jego ponownym uruchomieniem. Próbę szczelności należy przeprowadzić wodą pod ciśnieniem równym 1,5 x ciśnienie nominalne zaworu.

9. Przyczyny zakłóceń eksploatacyjnych i ich usuwanie

- Podczas szukania przyczyn wadliwego działania armatury należy bezwzględnie przestrzegać przepisów bezpieczeństwa

Zakłócenie	Ewentualna przyczyna	Sposób usunięcia
Brak przepływu	Armatura zamknięta	Otworzyć armaturę
	Zasłepki kołnierzy nie zostały usunięte	Usunąć zasłepki kołnierzy
Słaby przepływ	Armatura nie otwarta wystarczająco	Otworzyć armaturę
	Zanieczyszczony filtr	Wyczyścić lub wymienić sito
	Zatkany układ rurociągu	Sprawdzić rurociąg
Trudne sterowanie armaturą	Suchy trzpień	Nasmarować trzpień
	Za mocno dokręcone uszczelnienie dławnicowe	Lekko poluzować nakrętkę mocującą dławik zachowując szczelność dławnicy
Nieszczelność na trzpieniu	Zbyt luźny dławik	Docisnąć dławik do uzyskania szczelności
		W razie potrzeby dołożyć szczeliwa do dławnicy zachowując szczególną ostrożność
Nieszczelność na gnieździe	Nieprawidłowe zamknięcie	Dokręcić kółko ręczne nie używając narzędzi pomocniczych
	Uszkodzone gniazdo lub grzybek	Wymienić armaturę. Zwrócić się do dostawcy lub producenta
	Zbyt duża różnica ciśnień	Zastosować armaturę z grzybkem odciążającym. Sprawdzić czy zamontowano armaturę zgodnie z zaznaczonym na armaturze kierunkiem przepływu.
	Zanieczyszczone medium ciałami stałymi	Wyczyścić armaturę. Zainstalować filtr przed armaturą.
Pęknięcie kołnierza przyłączeniowego	Śruby mocujące dokręcono nierównomiernie	Zamontować nową armaturę

10. Wyłączenie z eksploatacji

Po wyłączeniu z eksploatacji i zdemontowaniu zaworów nie wolno wyrzucać razem z odpadami gospodarczymi. Zawory zbudowane są z materiałów podlegających odzyskowi. W tym celu należy dostarczyć je do punktu recyklingu.

11. Warunki gwarancji

- ZETKAMA udziela gwarancji jakości zapewniając poprawne funkcjonowanie swoich produktów, pod warunkiem montażu zgodnie z instrukcją użytkownika i eksploatacji zgodnej z warunkami technicznymi oraz parametrami określonymi w kartach katalogowych ZETKAMY. Termin gwarancji wynosi 18 miesięcy od daty instalacji, nie dłużej jednak niż 24 miesiące od daty sprzedaży.

- roszczeniom gwarancyjnym nie podlega montaż obcych części oraz zmiany konstrukcyjne dokonane przez użytkownika jak również naturalne zużycie.

- o wadach ukrytych wyrobu użytkownik powinien poinformować ZETKAMĘ natychmiast po ich stwierdzeniu.
- reklamacja wymaga zachowania formy pisemnej.

Adres do korespondencji

ZETKAMA S.A.

ul. 3 Maja 12 57-410 Ścinawka Średnia

Telefon (0048) (74) 8652100

Telefax (0048) (74) 8652101

Internet: [http:// www.zetkama.com.pl](http://www.zetkama.com.pl)